



## Guide de l'utilisateur

### Modèle 6700-C

- Assemblage
- Fonctionnement
- Entretien
- Tableau de dépannage

*Merci d'avoir acheté un aspirateur-traîneau compact signé BISSELL*

Nous sommes heureux que vous ayez acheté un aspirateur-traîneau compact Butler Revolution<sup>MC</sup> de BISSELL<sup>®</sup>. Toutes nos connaissances en matière d'entretien des planchers ont été mises à profit au cours de la conception et de la fabrication de ce système d'aspiration domestique puissant et d'avant-garde.

Votre appareil Butler Revolution<sup>MC</sup> est fabriqué avec beaucoup d'attention et nous offrons une garantie complète de un an. Nous sommes aussi soutenus par un service aux clients bien informé et spécialisé qui saura vous répondre avec empressement et courtoisie.

Mon arrière-grand-père a inventé les balais mécaniques en 1876. Aujourd'hui, BISSELL est le chef de file mondial en matière de conception, fabrication et service de produits d'entretien domestiques de qualité supérieure, comme le Butler Revolution<sup>MC</sup> de BISSELL.

Merci, de la part de tous les employés de BISSELL.

*Mark J. Bissell*

Le président et chef de l'exploitation,  
Mark J. Bissell

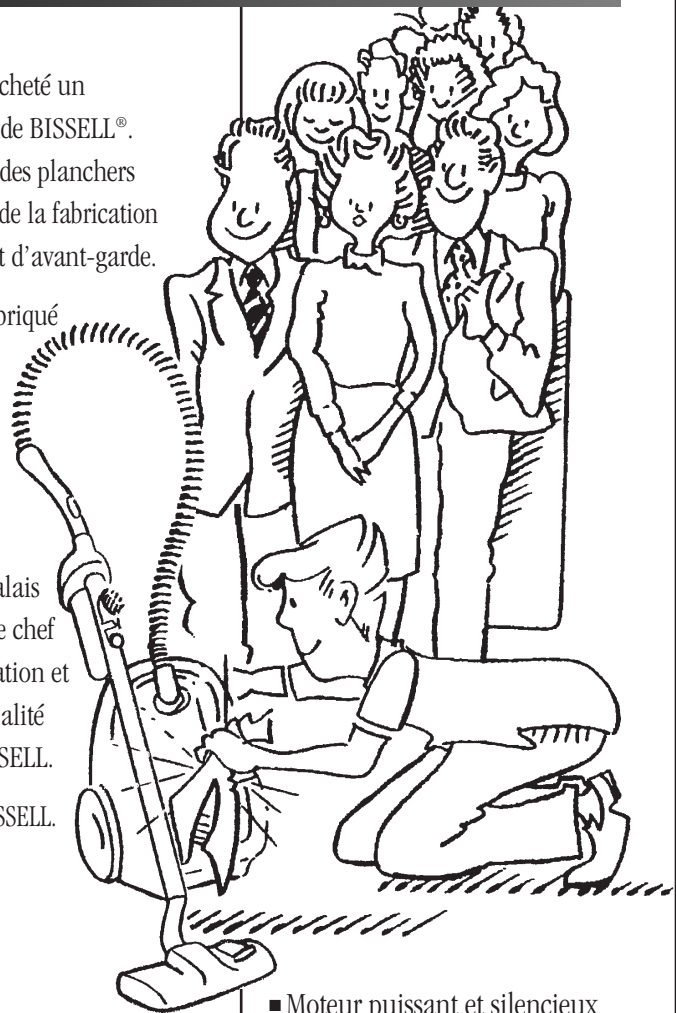

- Moteur puissant et silencieux
- Hauteur réglable selon les surfaces
- Accessoires spéciaux pour tous les besoins
- Cordon long avec système de bobinage automatique
- Système de filtration triple

# INSTRUCTIONS DE SÉCURITÉ IMPORTANTES

**Lorsqu'on utilise un appareil électrique, des précautions fondamentales doivent être prises, y compris celles qui suivent.**

Lire toutes les instructions avant d'utiliser l'aspirateur-traîneau.

**⚠ AVERTISSEMENT : Pour réduire les risques d'incendie, de secousse électrique ou de blessure,**

- Ne pas laisser l'appareil sans surveillance lorsqu'il est branché.
- Débrancher l'appareil lorsqu'il n'est pas utilisé et avant d'en faire l'entretien ou de le réparer.
- Ne pas utiliser l'appareil si la fiche ou le cordon est endommagé.
- Débrancher l'appareil en tirant sur la fiche et non pas en tirant sur le cordon.
- Ne pas se servir du cordon comme poignée pour tirer ou pour transporter l'appareil. Éviter de fermer une porte sur le cordon. Éviter de tirer le cordon près des coins ou des bords coupants, ou de passer l'aspirateur sur le cordon. Tenir le cordon à l'écart des surfaces chauffées.
- Tenir la fiche lors du rembobinage du cordon pour éviter que la fiche fouette.
- Ne pas utiliser l'appareil s'il est endommagé, s'il est tombé par terre ou dans l'eau, ou s'il a été oublié à l'extérieur. Si tel est le cas, le retourner au centre de service.
- Interdire aux enfants de jouer avec l'appareil.
- Ne pas utiliser l'appareil à l'extérieur ou sur des surfaces humides.
- Ne pas toucher à la fiche ni à l'appareil avec des mains mouillées.
- Ne pas mettre d'objets dans les ouvertures de l'appareil. Ne pas utiliser l'appareil si les ouvertures sont bloquées ou si la circulation d'air est obstruée.
- Ne pas utiliser l'appareil sans le sac à poussière et/ou sans les filtres.
- Tenir les cheveux, les vêtements amples, les doigts ou les autres parties du corps à l'écart des ouvertures ou de l'électrobrosse.
- Ne pas aspirer de matière qui brûle ou qui est en fumée, comme des cigarettes, des allumettes ou des cendres chaudes.
- Ne pas aspirer des objets pointus ou durs, comme du verre, des clous, des pièces de monnaie, etc.
- Ne pas aspirer des matières inflammables ou combustibles (liquide à briquet, essence, etc.) ni utiliser l'appareil en présence de vapeurs ou de liquides explosifs.
- Ne pas aspirer des matières toxiques, comme du chlore, de l'ammoniac, du nettoyeur d'égout, de l'essence, etc.
- Ne pas utiliser l'aspirateur dans un espace fermé rempli de vapeurs de peinture à base d'huile, de diluant à peinture, de certaines substances contre les mites, de poussières inflammables ou d'autres vapeurs explosives ou toxiques.
- Utiliser l'appareil seulement aux fins mentionnées dans le présent guide de l'utilisateur.
- Toujours éteindre l'appareil avant de raccorder ou de détacher le tuyau de l'aspirateur.
- Utiliser seulement les accessoires recommandés par le fabricant.
- Utiliser seulement sur des surfaces sèches et à l'intérieur.
- Garder les ouvertures libres de toute poussière, cheveux, peluche, etc.
- Placer l'appareil sur une surface à niveau.
- Fermer toutes les commandes avant de brancher ou de débrancher l'appareil.
- Faire preuve de prudence lorsqu'on nettoie des escaliers.
- Une attention spéciale est nécessaire si on passe l'aspirateur en présence d'enfants.

**CONSERVER LES PRÉSENTES INSTRUCTIONS.**

**L'APPAREIL EST MUNI D'UNE FICHE POLARISÉE.**

Pour réduire les risques de secousse électrique, l'appareil est muni d'une fiche polarisée (une lame est plus large que l'autre). La fiche se branche d'une seule façon sur une prise de courant polarisée. Si la fiche ne s'ajuste pas dans la prise, l'inverser. S'il est impossible d'introduire la fiche dans la prise de courant, demander à un électricien qualifié d'en installer une adéquate. Ne pas modifier la fiche de l'appareil.

Le présent modèle d'appareil est conçu pour un usage domestique seulement.

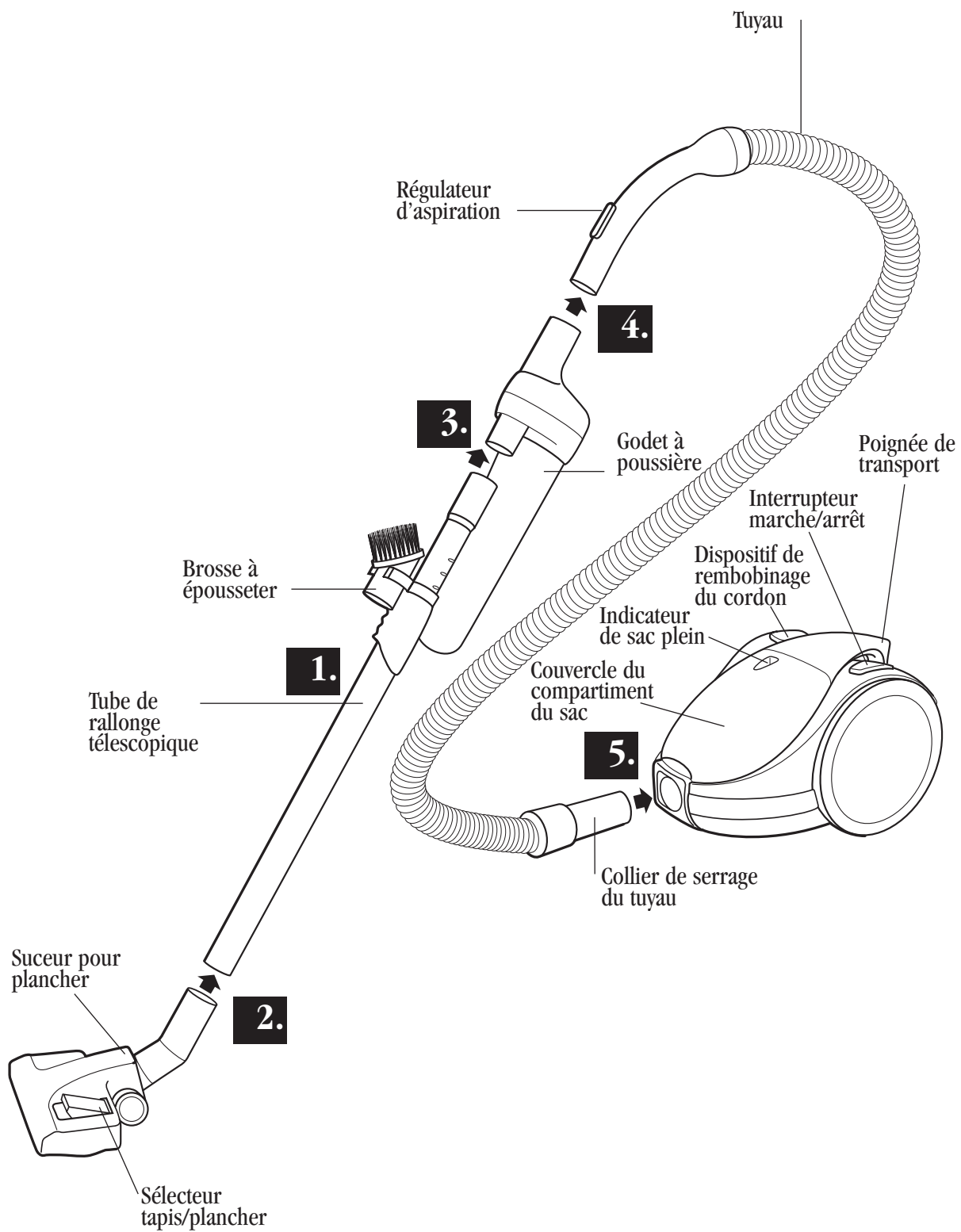

## À quoi sert le guide?

Le présent guide a été conçu afin que l'utilisateur soit entièrement satisfait du rendement de son aspirateur Butler Revolution de BISSELL®. Il comprend les instructions d'assemblage, de fonctionnement et d'entretien, les règles de sécurité et un tableau de dépannage. Avant d'utiliser l'appareil, lire le guide au complet.

Porter une attention particulière au schéma d'assemblage, aux instructions d'assemblage et à la désignation des pièces. Identifier les pièces et les disposer devant soi avant de commencer l'assemblage. Se familiariser avec les différentes pièces et leur emplacement. Il suffit de suivre le présent guide de l'utilisateur pour obtenir le rendement optimum de l'aspirateur Butler Revolution de BISSELL®, et ce pendant de nombreuses années.

## Comment assembler l'appareil?

### Assemblage de l'aspirateur

- 1.** Prendre le tube de rallonge. Placer une main sur la prise en plastique noir. Placer l'autre main sur l'extrémité élargie. Tirer pour allonger le tuyau.
- 2.** Glisser l'extrémité étroite du tube de rallonge dans le tube du suceur pour plancher.
- 3.** Glisser l'extrémité étroite du support du godet à poussière dans l'extrémité élargie du tube de rallonge.
- 4.** Glisser l'extrémité (manche) du tuyau dans la grosse extrémité du support du godet à poussière.
- 5.** Glisser le collier de serrage du tuyau dans l'orifice d'aspiration de l'appareil.

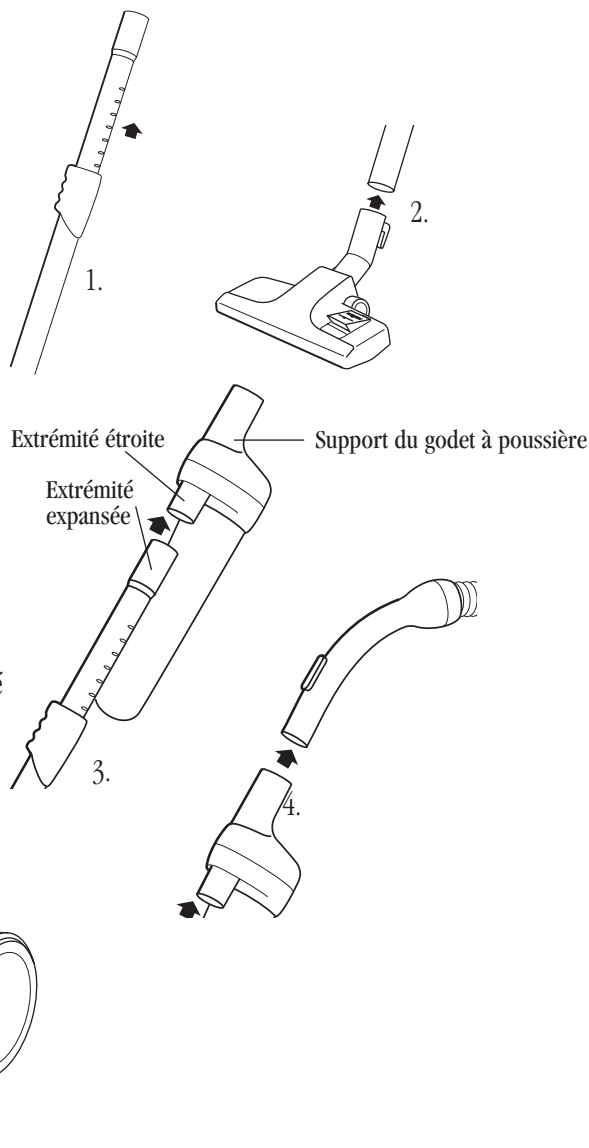

## Index

Instructions de sécurité	2
Schéma de l'appareil	3
Comment assembler l'appareil	4
Index	5
Utilisation des accessoires spéciaux	5
Fonctionnement/entretien	6-7
Tableau de dépannage	8
Pièces de rechange	9
Garantie	10
Service aux clients	10

## Accessoires spéciaux

### Sélecteur tapis/plancher

Avant d'utiliser l'accessoire, s'assurer que le bouton de sélection est placé à la position appropriée à la surface qui doit être nettoyée.

Pousser sur le côté 1 pour nettoyer des tapis.

Pousser sur le côté 2 pour nettoyer des planchers, des carreaux, des paillasons, etc.

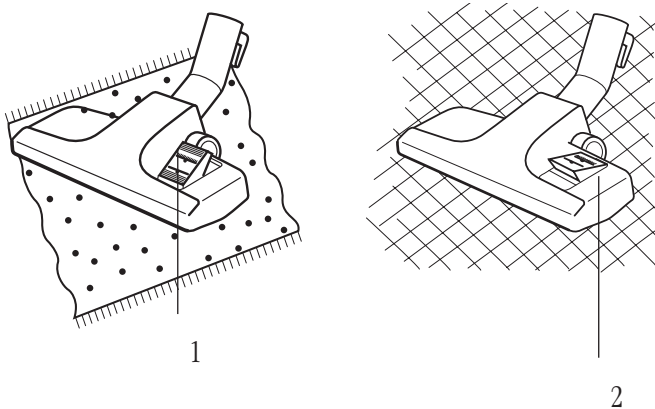

### Brosse à épouseter

Pour utiliser la brosse à épouseter, séparer le tuyau (extrémité du manche) de l'extrémité supérieure du support du godet à poussière. Raccorder la brosse à épouseter à l'extrémité du tuyau.

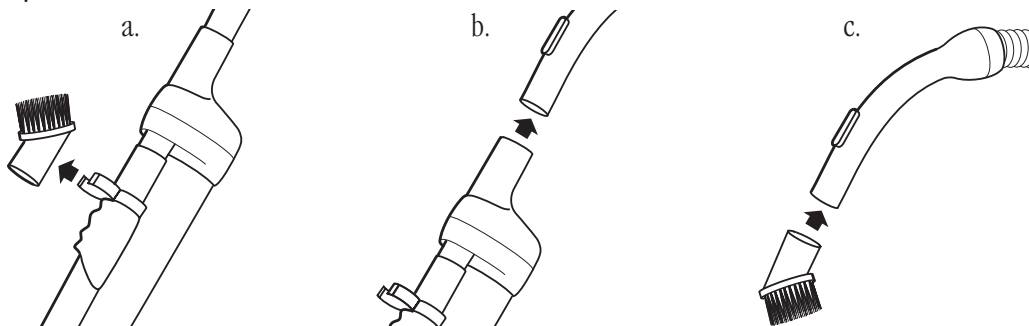

## Instructions de fonctionnement/d'entretien

**⚠ AVERTISSEMENT :**  
Tenir la fiche lors du  
rembobinage du cordon  
pour éviter que la fiche  
fouette.

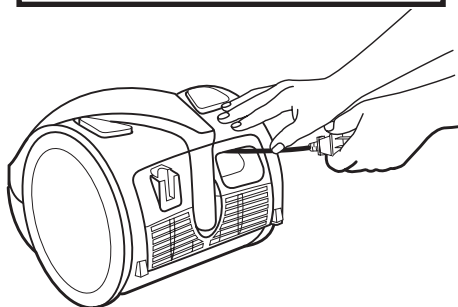

### Rangement du cordon

Pour sortir le cordon de l'aspirateur, tenir la fiche et tirer délicatement. Pour débrancher le cordon de la prise murale, éteindre l'appareil, tenir la fiche et tirer. L'appareil est muni d'un bouton de rembobinage automatique. Après le nettoyage, éteindre l'appareil et débrancher la fiche de la prise. Ensuite, appuyer avec la main sur le bouton de rembobinage du cordon. Le cordon se rembobinera automatiquement.

### Indicateur de sac plein

Continuer à nettoyer jusqu'à ce que l'indicateur de sac plein devienne rouge, ce qui signifie que le sac est plein et qu'il doit être remplacé. Si l'indicateur change de couleur soudainement et l'appareil n'aspire plus, éteindre l'appareil et vérifier si le tuyau, le tube ou le suceur est bloqué.

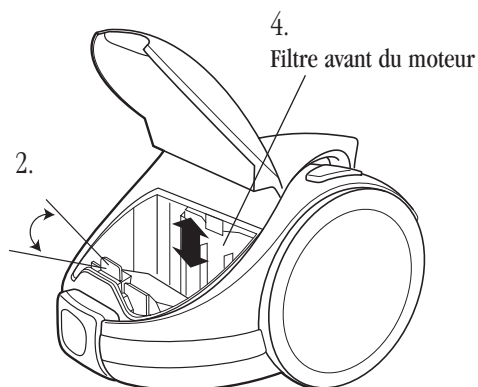
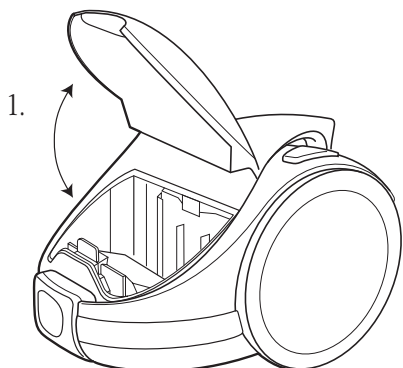

### Remplacement du sac à poussière

REMARQUE : Le tuyau doit être débranché avant de changer le sac. Remplacer le sac à poussière dès qu'il est plein.

1. Pour ouvrir la porte du compartiment du sac à poussière, soulever le couvercle.
2. Retirer le sac à poussière de l'appareil.
3. Jeter le sac plein et glisser à fond le collier en carton du nouveau sac à poussière sur l'orifice d'aspiration. Pousser sur le dispositif de verrouillage. Placer le sac à poussière de façon à ce qu'il ne reste pas coincé un fois le couvercle fermé.
4. Pour changer le filtre sur l'orifice avant du moteur, glisser la patte d'attache du filtre vers le haut et sortir/introduire le filtre.
5. Abaisser le couvercle du compartiment du sac à poussière et appuyer dessus pour qu'il s'enclenche.
6. Pour changer le filtre sur l'orifice arrière du moteur, pousser sur le support et enlever/remplacer le filtre.

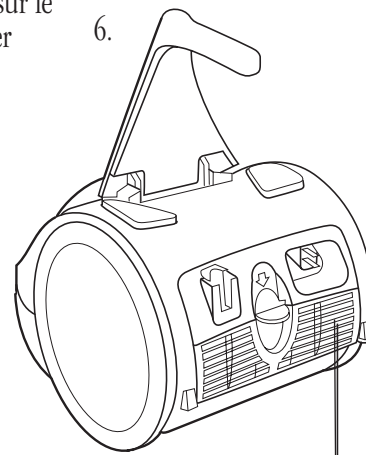

Filtre arrière du moteur

## Rangement

L'aspirateur est conçu pour tenir solidement debout, que ce soit pour le nettoyage ou le rangement. Ainsi, l'appareil prend très peu de place et l'utilisateur peut s'en servir dans les espaces étroits.

## Rangement des accessoires

L'aspirateur est muni d'un collier de serrage pour ranger l'accessoire de nettoyage lorsqu'il n'est pas utilisé.

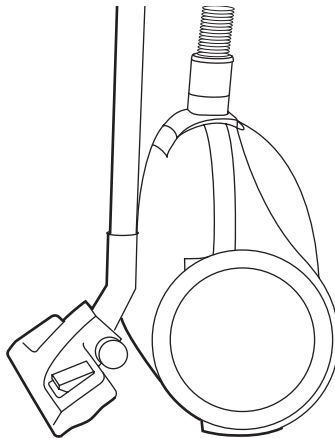
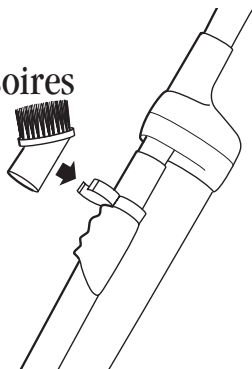

## Godet à poussière

L'aspirateur est muni d'un godet à poussière facile à vider. Lorsque le godet est plein, l'enlever et le vider. (Voir l'illustration.)

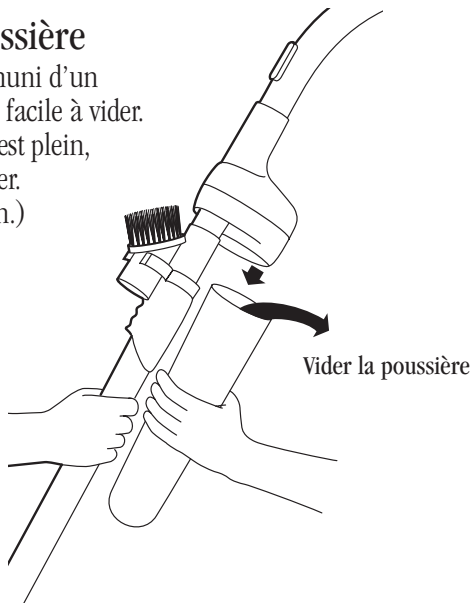

## Tableau de dépannage

L'appareil a été inspecté soigneusement et il était en bon état de fonctionnement au sortir de l'usine. Si un petit problème survient, il peut normalement être corrigé si on trouve la cause. En conséquence, voici une liste de vérification utile



**AVERTISSEMENT :**  
Pour réduire les risques de secousse électrique et de blessures causées par les pièces en mouvement, éteindre l'appareil (**OFF**) et débrancher la fiche polarisée de la prise avant de faire les vérifications pour identifier les problèmes.

### ***L'aspirateur ne fonctionne pas.***

#### Causes

L'aspirateur n'est pas branché à fond.  
Il n'y a pas de courant dans la prise murale.

#### Correctifs

Brancher l'appareil à fond dans la prise et mettre l'interrupteur à Marche (*ON*).  
Vérifier le fusible ou le rupteur.

### ***L'aspirateur n'aspire pas la saleté.***

#### Causes

Le sac à poussière est plein.  
Le tuyau, le tube, le godet à poussière ou le suceur pour plancher est bloqué avec un gros objet.

#### Correctifs

Remplacer le sac.  
Enlever la cause du blocage.

## Pièces de rechange

Article	N° de la pièce	Nom de la pièce
1	603-2020	Brosse à epousseter
2	603-2017	Suceur pour plancher
3	603-2018	Tuyau
4	603-2015	Tube de rallonge télescopique
5	603-2019	Collier de serrage - accessoire
6	603-2016	Godet à poussière

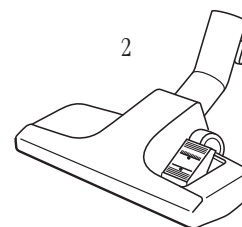
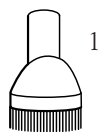

Si les correctifs proposés ne règlent pas le problème, appeler le :

**Service aux clients de BISSELL**  
**1-800-263-2535**

Lundi au vendredi  
8 h à 16 h 30 (HNE)

ou visiter le site Web @ [www.bissell.com](http://www.bissell.com)

Garder à portée de la main le numéro de modèle et le numéro des pièces de l'appareil.

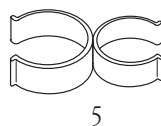
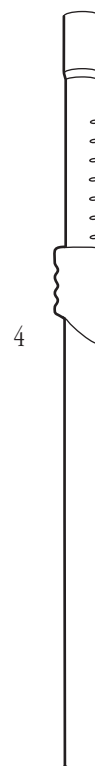
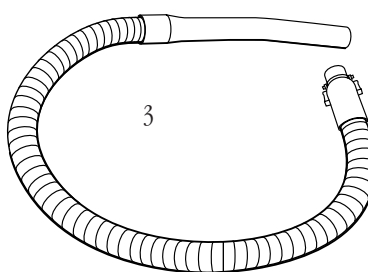

# À propos de la garantie

## Garantie de un an

BISSELL Ltd. ou un centre de service autorisé par BISSELL réparera ou remplacera, sans frais, pendant un an à partir de la date d'achat, toute pièce défectueuse ou qui ne fonctionne pas correctement à condition que l'appareil ait été utilisé à des fins personnelles et non locatives ou commerciales.

## Conditions

1. Retourner l'appareil et/ou la pièce (avec preuve d'achat) au marchand, au centre de service BISSELL autorisé le plus près, ou le faire parvenir par la poste à l'adresse suivante :

**BISSELL Ltd.**  
**6934 Kinsmen Court,**  
**Niagara Falls, Ontario, L2E 6S5**

2. Toute pièce défectueuse ou qui fonctionne mal sera réparée ou remplacée et l'appareil sera retourné au propriétaire port payé.

3. La présente garantie ne couvre pas les sacs, les courroies, le filtres ou les ampoules. Les dommages ou le mauvais fonctionnement causés par la négligence, l'utilisation abusive ou non conforme au guide de l'utilisateur ne sont pas garantis. La présente garantie ne couvre pas les pièces de l'appareil qui doivent être remplacées au cours de l'utilisation normale de l'appareil.

Par précaution, toujours assurer l'appareil et/ou la pièce avant de l'expédier ou de le poster. BISSELL remboursera les frais de poste ou de messagerie (CanPar ou UPS). Le propriétaire doit cependant assumer tous les frais d'emballage ou d'assurance.

Conseil : Attacher le reçu sur le guide de l'utilisateur pour consultation future.

## SERVICE AUX CLIENTS DE BISSELL

Pour obtenir de plus amples renseignements sur la détection des problèmes, les réparations ou les pièces de rechange, ou pour obtenir des réponses aux questions sur la garantie, communiquer avec le

### Service aux clients de BISSELL 1-800-263-2535

Lundi au vendredi  
8 h à 16 h 30 (HNE)

ou écrire à l'adresse suivante :

**BISSELL Ltd.**  
**À l'attention du service aux clients**  
**Box 1003**  
**Niagara Falls, Ont., L2E 6W2**

Quand on communique avec BISSELL, toujours garder le numéro de modèle de l'appareil à la portée de la main.

Inscrire le numéro de modèle : \_\_\_\_\_

Inscrire la date d'achat de l'appareil : \_\_\_\_\_



©2000 BISSELL Inc.  
Bissell Ltd.  
Niagara Falls, Ont., L2E 6W2  
Tous droits réservés. Imprimé Corée.  
Numéro de pièce 603-5846

Site Web : [www.bissell.com](http://www.bissell.com)

**REMARQUE :** Conserver le reçu original. Celui-ci sert de garantie.

Il est recommandé d'agrafer le reçu de vente original sur  
la couverture du présent guide.